



## Planetenrührmaschinen Planetenrührmaschine 5 lt. mit Aufstecknabe

ARTIKEL # \_\_\_\_\_

MODELL # \_\_\_\_\_

NAME # \_\_\_\_\_

SIS # \_\_\_\_\_

AIA # \_\_\_\_\_



### Planetenrührmaschinen

#### Planetenrührmaschine 5 lt. mit Aufstecknabe

603862 (DMX5WH)

Planetenrührwerk D-Mix 5 Liter  
mit Kneithaken, Flachrührer  
und Besen; inkl. Aufstecknabe

### Kurzbeschreibung

#### Artikel Nr. \_\_\_\_\_

Die D-Mix Küchenmaschine mit einem 5,5 Liter Kessel ist ideal für kleiner Rühr- und Knetarbeiten in der professionellen Küche. Die D-Mix ist ergonomisch und einfach zu handhaben. Die variable Geschwindigkeitsregelung ermöglicht immer beste Rühr- und Knetverarbeitungen. Mit den 100% spülmaschinenfesten Werkzeugen, Kessel und Spritzschutz ist die Reinigung in kürzester Zeit erledigt.

### Hauptmerkmale

- Elektronische Geschwindigkeitsregelung.
- Abnehmbares Schutzgitter aktiviert das Heben und Senken des Kessels.
- Sicherheitsvorrichtung zum automatischen Anhalten der Maschine, wenn der Kessel gesenkt wird.
- Lieferung mit:
  - Edelstahl -Flachrührer, -Besen, -Kneithaken
  - "k" Anschlußnabe
- Form und Größe der Werkzeuge sind perfekt dem Kessel angepasst für gleichmäßiges Mischen selbst kleiner Mengen.
- Kleine kompakte Planetenrührmaschine, perfekt Rühr- wie auch Knetergebnisse
- Maximale Knetkapazität 750g Mehl, bei 60% Feuchtigkeit

### Konstruktion

- 500 W.
- Variable Geschwindigkeit: 40 - 240 U.p.M..
- Wassergeschütztes Planetensystem.
- Leistungsstarker Universalmotor mit hoher Anlaufgeschwindigkeit und Überlastungsschutz.
- Transparente Schutzblende aus BPA freiem Eastman Tritan™ Copolyester, stoßfest und selbst nach vielen Spülzyklen klar und haltbar. Eastman&Tritan sind Marken des Unternehmens Eastman Chemical.
- Kompaktes Design.
- Werkzeuge aus Edelstahl, 100% spülmaschinenfest
- 5,5 l Kessel aus Chromnickelstahl 1.4301 mit 2 Griffen.
- Werkzeuggeschwindigkeit variabel von 84 bis 500 U.p.M.

Genehmigung: \_\_\_\_\_





# Planetenrührmaschinen

## Planetenrührmaschine 5 lt. mit Aufstecknabe

**Front**

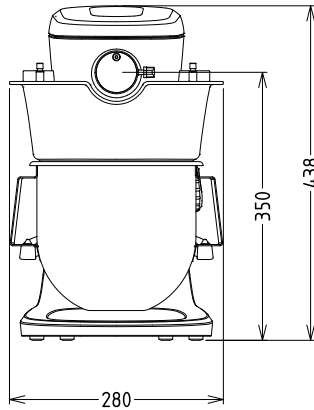

**oben**

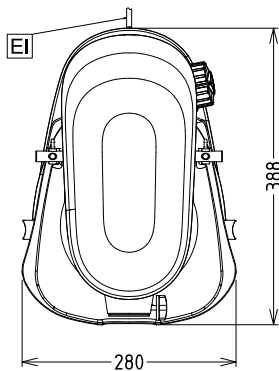

EI = Elektroanschluss  
EQ = Equipotentialschraube

**Seite**

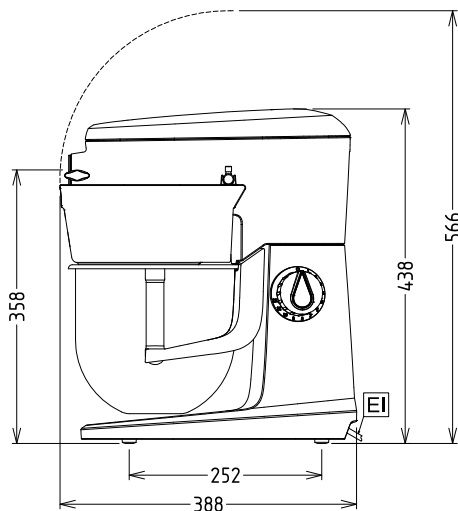

### Elektrisch

Netzspannung:

603862 (DMX5WH)

220...240 V/1N ph/50/60 Hz

Gesamt-Watt

0.5 kW

### Kapazität:

Leistung (bis):

0.75 - kg/Zyklen

Kapazität:

5.5 Liter

### Schlüsselinformation

Außenabmessungen, Höhe:

434 mm

Außenabmessungen, Länge:

284 mm

Außenabmessungen, Tiefe:

382 mm

Versandgewicht:

12 kg

Nettogewicht (kg):

11

Pasteteig:

0.75 kg mit Semi Spiralkneter

Eiweiß

12 mit Schlagbesen

### Serienmäßiges Zubehör

- 1 St. Kessel 5 Liter D-Mix PNC 653754
- 1 St. Knethaken 5 Liter D-Mix PNC 653755
- 1 St. Edelstahl- Flachrührer 5l PNC 653756
- 1 St. Edelstahl- Besen 5l PNC 653757

### Optionales Zubehör

- 60 mm Fleischwolf für Aufstecknabe K (12 mm) und 1 Scheibe 4,5 PNC 653043
- 3 Scheiben (3-4,5-8 mm) für Fleischwolf PNC 653044
- Zubehör für Pasta (Lasagne, Tagliatelle, Tagliolini) PNC 653610
- Zubehör für Pasta (Spaghetti) PNC 653611
- Kessel 5 Liter D-Mix PNC 653754
- Knethaken 5 Liter D-Mix PNC 653755
- Edelstahl- Flachrührer 5l PNC 653756
- Edelstahl- Besen 5l PNC 653757

Planetenrührmaschinen  
Planetenrührmaschine 5 lt. mit Aufstecknabe

Das Unternehmen behält sich das Recht auf Änderungen der Spezifikation vor.

